

## GARANTIA / WARRANTY / GARANTÍA

**Keko Acessórios S.A.** concede ao comprador original dos produtos Keko garantia de três anos a partir da data da compra original por defeito de fabricação em matéria-prima, mão-de-obra ou acabamento, em serviço ou uso normal, sendo devidamente comprovados. Excluem a garantia danos ocasionados por colisões, uso indevido do produto como sobrecarga, limpeza incorreta, instalação inadequada, alteração da concepção original do produto ou n° de série de fabricação removido.

**Conservação, limpeza e durabilidade:** Para limpeza utilizar somente água, sabão neutro, esponja ou flanela. Para conservação de produtos com acabamento cromo utilizar periodicamente cera automotiva. Nunca utilizar produtos químicos ou abrasivos, dado que seus componentes riscam o acabamento e expõe a corrosão os produtos com acabamento em cromo e danificam os produtos em plástico.

**Solicitação da garantia:** solicitar à loja em que foi efetuada a compra a avaliação do problema. Em caso de reclamação procedente, a peça será substituída sem ônus ao proprietário. O conserto ou substituição das partes do equipamento não ocasionará prolongamento do prazo de garantia estabelecido para o mesmo.

**Termo de responsabilidade dos produtos Keko:** a Keko não assume qualquer responsabilidade em virtude de ocorrências de qualquer natureza, decorrentes da má utilização/instalação dos seus produtos. Após a utilização do produto/embalagem recomendamos a correta destinação para cada tipo de material conforme lei vigente.

**Os produtos Keko são comercializados como acessórios meramente decorativos e não devem ser considerados como medida de proteção para o veículo ou passageiros em casos de colisão ou capotagem.**

*Keko Acessórios S.A. warrants to the original purchaser of Keko's products, for the period of three years, from the date of the purchase, that the product is free from defects in raw material, workmanship or finishing and it is Keko's obligation, under this warranty, to repair or replace, at Keko's election, any part or parts of the product which prove to be defective. This warranty shall not apply to any product which has suffered damage from collision, mishandling, misuse, incorrect cleaning, and incorrect installation or to any product that has been altered from its original conception or had its serial number removed.*

**Maintenance, cleaning and durability:** For cleaning use only water, neutral soap and sponge or flannel. Periodically use automotive wax to conserve the chrome-plated parts. Never use chemicals or abrasive products not to scratch and expose the product to corrosion.

**Warranty Claim:** request the shop where the accessory was purchased to evaluate the defect. If proved to be Keko's liability, the part will be repaired or replaced without charge. The repair or replacement of the parts will not result in extension of the warranty term provided.

**Keko's Liability Term:** Keko does not assume any responsibility for the mishandling or wrong installation of its products. After using the product/packaging we recommend the appropriate destination for each type of material according applicable law.

**Keko's products are merely decorative and do not guarantee the safety of the occupant or vehicle in case of a rollover or other vehicle accident.**

*Keko Accesorios S.A. le concede al comprador original de los productos Keko garantia de tres años a partir de la fecha de compra original por defecto de fabricación en la materia prima, mano de obra o terminación, en servicio o durante el uso normal, siempre que debidamente comprobados. Se excluyen de la garantía los daños ocasionados por colisión, uso indebido del producto como exceso de carga, limpieza incorrecta, instalación inadecuada, alteración de la concepción original del producto o cuando se haya retirado el número de serie de fabricación.*

**Conservación, limpieza y durabilidad:** Para limpieza, utilizar solamente agua, jabón neutro, esponja o flanela. Para la conservación de productos con terminación cromo, utilizar periódicamente cera para automóviles. Nunca utilizar productos químicos o abrasivos, dado que sus componentes arañan la terminación y exponen los productos con terminación de cromo a la corrosión, perjudicando los productos de plástico.

**Solicitud de la garantía:** solicitar la evaluación del problema en el establecimiento donde se efectuó la compra. En caso de reclamación procedente, se cambiará la pieza sin cargo para el propietario. La reparación o cambio de las partes del equipo no representa prolongación de su plazo de garantía original.

**Término de responsabilidad de los productos Keko:** Keko no asume ninguna responsabilidad en virtud de cualquier tipo de avería que resulte de mala utilización/instalación de sus productos. Después de la utilización del producto/empaque recomendamos el destino apropiado para cada tipo de material, según la legislación aplicable.

**Los productos Keko se comercializan como accesorios meramente decorativos y no se deben considerar como medida de protección del vehículo o de sus pasajeros en caso de colisión o volcamiento.**



**KC087FX**  
**KEC113FX**

**Ford Ranger XLT 12- Capota Marítima CD**  
**Ford Ranger XLT 12- Tonneau Cover Double Cab**  
**Ford Ranger XLT 12- Capota de Lona Doble Cabina**

ITEM Item	QUANT. Qty. Cant.	DESCRIÇÃO Description Descripción
A	01	Perfil Dianteiro, Lona, Cantoneira Front Rail, Cover, Corner Piece Perfil Delantero, Lona, Angulos
B	01	Perfil Lateral Esquerdo Traseiro Side Rail LH Rear Perfil Lateral Izquierdo Trasero
C	01	Perfil Lateral Direito Traseiro Side Rail RH Rear Perfil Lateral Derecho Trasero
D	08	Grampos de Fixação Fixation Clamps Abrazaderas de Fijación
E	02	Travessa Dianteira e Traseira Crossbar Front and Rear Travesaño Delantero y Trasero
F	01	Fixador Frontal Esquerdo Front Rail Tab Clamps and M6 Bolts Fijador Delantero Izquierdo
G	01	Fixador Frontal Direito Front Rail Tab Clamps and M6 Bolts Fijador Delantero Derecho
H	02	Terminal Multitrava Superior LD/LE Latch Upper RH/LH Terminal Multitrava Superior L.D./L.I.
I	02	Terminal Multitrava Inferior LD/LE Latche lower RH/LH Terminal Multitrava Inferior L.D./L.I.
J	01	Perfil Lateral Esquerdo Dianteiro Side Rail LH Front Perfil Lateral Izquierdo Delantero
K	01	Perfil Lateral Direito Dianteiro Side Rail RH Front Perfil Lateral Derecho Delantero

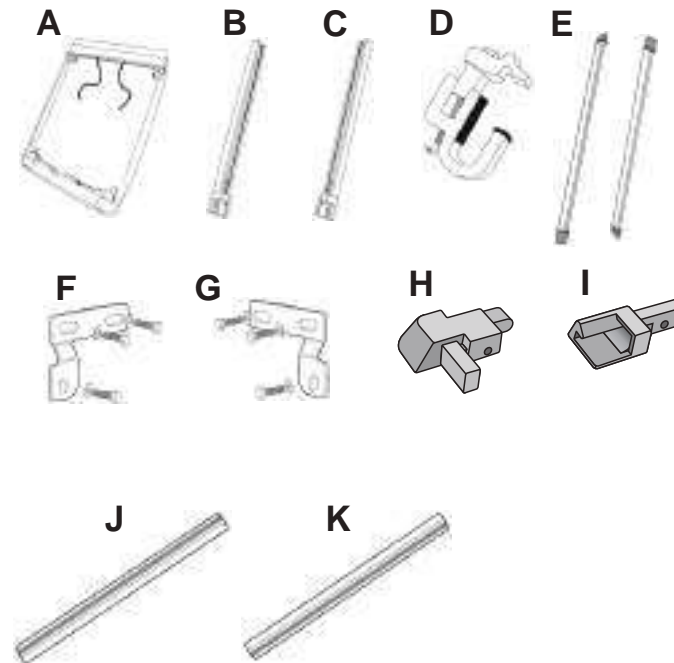

**01**

- Remover o parafuso frontal M6 localizado no suporte frontal LD/LE do Santantônio original.  
Obs.: Não remova os parafusos laterais dos suportes frontais.

- Remove the front screw M6 located in the front bracket RH/LH of the Roll Bar.  
Note: Do not remove the screws from the front support.

- Quitar el tornillo delantero M6 situado en el soporte delantero (L.D./L.I.) de la Barra del Antivuelco.  
NOTA: No quite los tornillos laterales del soporte delantero.



- Utilizar chave-boca 10 mm.  
- Use a 10 mm wrench.  
- Usar llave de boca 10 mm.

**MANUAL DE MONTAGEM/ ASSEMBLY MANUAL / MANUAL DE MONTAJE**  
**N° 4.1460.0569 - Rev:02 - 02/02/2015**

Rua Adhault Mantovani - Linha 80 - Cx. Postal 336 - Flores da Cunha - RS - Brasil  
CEP 95270-000 - www.keko.com.br keko@keko.com.br (0-XX-54) 3279-5700

**02**

- Abrir a tampa traseira.  
Instalar os fixadores frontais "F" e "G" nos furos existentes no suporte frontal, utilizando parafusos M6 e arruelas retirados no passo 01.  
Obs.: Note a correta posição do fixador no detalhe 01.  
Apertar manualmente.

- Open the back cover.  
Install fasteners front "F" and "G" in the existing holes in the front bracket using M6 screws and washers removed in step 01.  
Note: Note the correct position of the fastener in detail 01.  
Tighten by hand.

- Abra la tapa posterior.  
Instale los tornillos delantero "F" e "G" en los orificios existentes en el soporte frontal con tornillos M6 y arandelas que retiró en el paso 01.  
Nota: Tenga en cuenta la posición correcta del elemento de fijación en el detalle 01.  
Apriete con la mano.

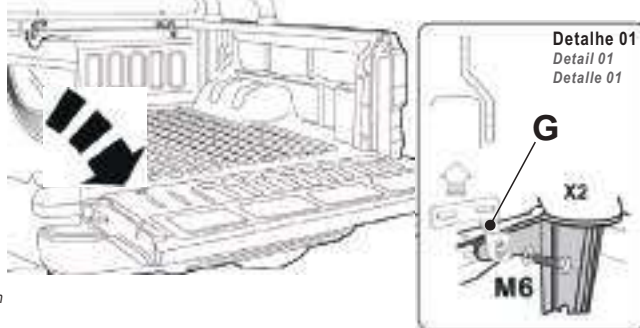
**03**

- Desenrolar a capota marítima e posicionar o perfil dianteiro "A" na parte frontal da caçamba.  
Obs.: Manter a lona na parte frontal superior da cabine do veículo, aguardando as demais montagens.  
Garanta que os elásticos estejam no lado interno da caçamba.

- Unroll the tonneau cover and position the front profile "A" in front of the hopper.  
Keep the tonneau cover on the top front of the vehicle cabin, waiting for the other assemblies.  
Ensure tie backs are in the tub.

- Desenrollar la capota marítima e posicionar el perfil delantero "A" en el delante del cajón.  
NOTA: Mantenga la lona en la parte superior delantera de la cabina del vehículo, esperando que las otras asambleas.  
Asegúrese de que los elásticos están en el interior del cajón.

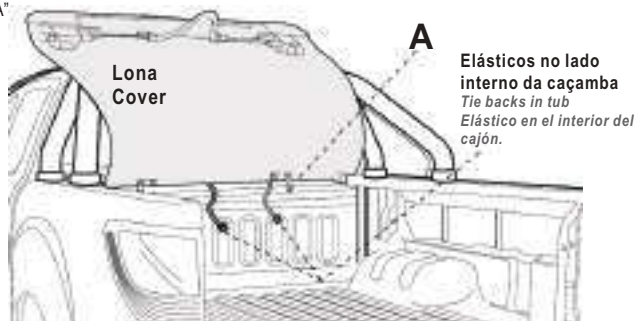
**04**

- Alinhar os furos existentes no perfil dianteiro "A" com os oblongos dos fixadores frontais "F" e "G" e inserir as arruelas e parafusos M6 fornecidos (Detalhe 02).  
NOTA: Não dar aperto nos parafusos neste momento, pois os fixadores devem ser regulados após a montagem dos perfis laterais.

- Align the assembly fasteners in the Soft Tonneau Cover Rail "A" with the top holes of the Front Rail Tab Clamps and insert M6 bolts and hand tighten (Detail 02).  
NOTE: Do not give tightening the screws at this time, since the fasteners must be adjusted after assembly of the side profiles.

- Alinear los kit de fijación del perfil delantero "A" con la oblonga de los fijadores frontales "F" e "G" e insertar las arandelas y tornillos M6 (Detalle 02).  
NOTA: No apriete los tornillos en este momento, pues los elementos de fijación deben ser ajustados después del montaje de los perfiles laterales.

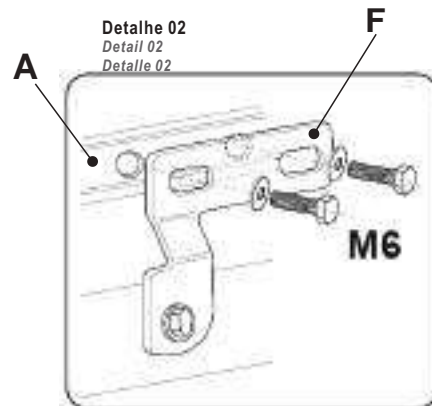
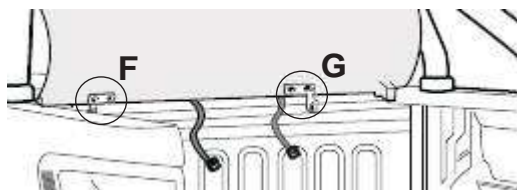
**13**

- Enrolar a lona "A", de modo que a mesma fique com a parte interna exposta. Prender a mesma com os elásticos, fixando-os nos ganchos.

- Roll cover "A" inwards to the front of the vehicle and secure with the tie backs.  
IMPORTANT: Ensure black side of the cover is on the outside when rolling up.

- Enrolle la lona "A" de manera que la misma quede con la parte interna expuesta.  
Fijar la lona con elástico, fijándolos en los ganchos.

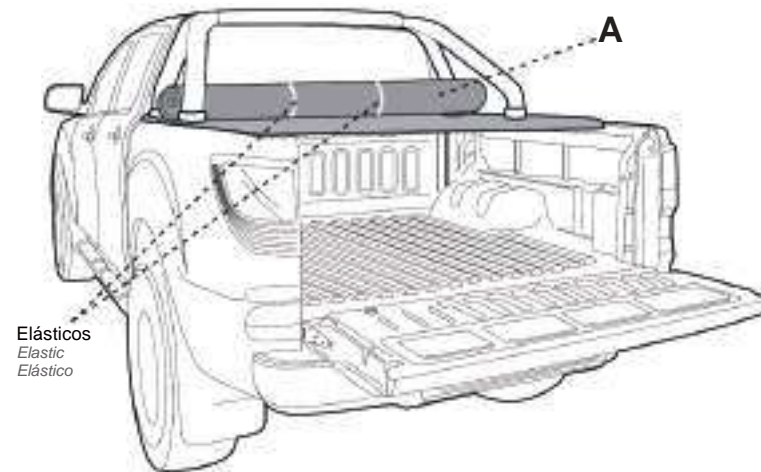
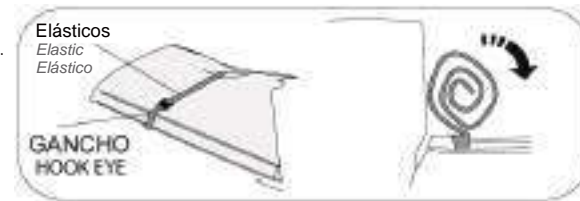
**14**

- Observar para que não fique destravado um dos lados da lona "A", para que não ocorra danos ao acessório.

- Make sure all sides of the cover are locked to not damage the accessory.

- Cerciorarse que no quede destrabado uno de los lados de la lona "A" para que no se le causen daños al accesorio.



Obs.: Para a limpeza da capota marítima, utilizar somente água e sabão. Evite passar produtos auto-brilho (silicone, etc.).

Note: To clean the tonneau cover, use only water and soap. Avoid using car shine products.

Obs.: Para la limpieza de la capota marítima, use solamente agua y jabón. Evite pasar productos para darle brillo (silicona, etc.).

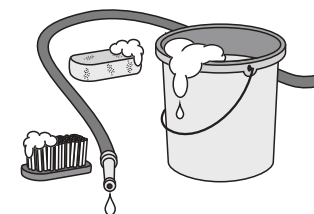

**11**

- Para abrir a capota, baixar a tampa traseira e puxar a alça do cabo de aço para baixo (não para os lados), até destravar os terminais multitravas "H" e "I". Girar a parte traseira da lona para cima para liberar as travas (Detalhe 10). Libere os velcros envolvidos no tubo do Santantônio (Detalhe 11).

- To open the soft tonneau cover, located latch release tab under the centre rear of the cover and pull in a downward direction to disengage the latches. Twist the rear rail upward to completely release the latches (Detail 10). Release the velcro involved in the Roll Bar tube (Detail 11).

- Para abrir la capota, bajar la tapa trasera y tirar el agarre del cable de acero hacia abajo (no hacia los lados), hasta destrabar los terminales multitravas "H" e "I". Girar la parte trasera de la lona hacia arriba para soltar completamente los pestillos (Detalle 10). Suelte el Velcro involucrado en tubo de la Barra de Antivuelco (Detalle 11).

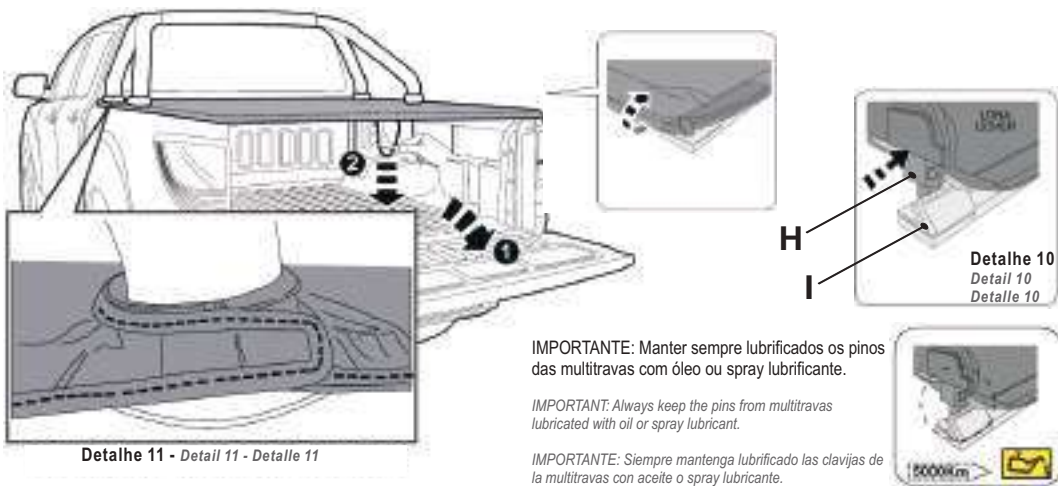

Detalhe 11 - Detail 11 - Detalle 11

**12**

- Para enrolar a lona "A", soltar os perfis flexíveis das abas dos perfis laterais "J" e "K", "B" e "C".

- Working from the rear of the cover "A" grip and lift in an upward direction to release the flexible flanges from the side rails.

- Para enrollar la lona "A", aflojar los perfiles flexibles de los perfiles laterales "J" y "K", "B" y "C".

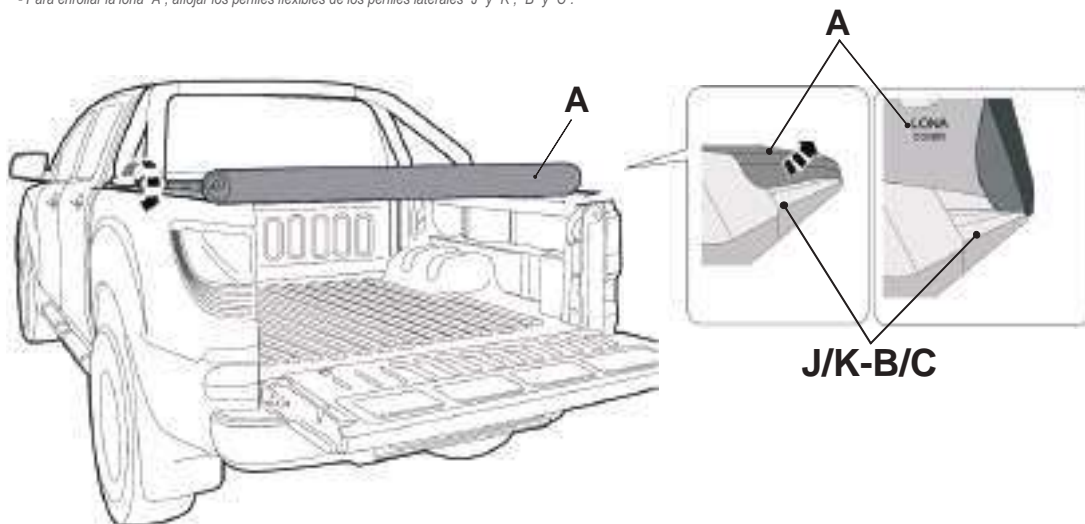
**05**

- Alinhar o perfil dianteiro com o contorno dianteiro do Santantônio. Posicionar o perfil dianteiro "A" da lona entre a cabine e o Santantônio original do veículo. Empurre para baixo o perfil dianteiro "A" e aperte os parafusos nos suportes frontais "F" e "G".

NOTA: Dar bom aperto aos parafusos dos suportes frontais "F" e "G".

- Align the front profile with contoured front of Roll Bar. Position the front profile "A" canvas between the cabin and the original Roll Bar from the vehicle. Push down the front profile "A" and tighten the screws in the front brackets "F" and "G".

NOTE: Give good tightening the screws of the front brackets "F" and "G". Not exceed the specified torque.

- Alinear el perfil delantero con la frente contorneada de la Barra de Antivuelco. Posicionar el perfil delantero "A" de la lona entre la cabina e la Barra de Antivuelco original del vehículo. Empuje hacia abajo el perfil delantero "A" y apriete los tornillos de los soportes delanteros "F" y "G".

NOTA: Apretar bien los tornillos de los soportes "F" y "G". No exceda el esfuerzo de torsión especificado.

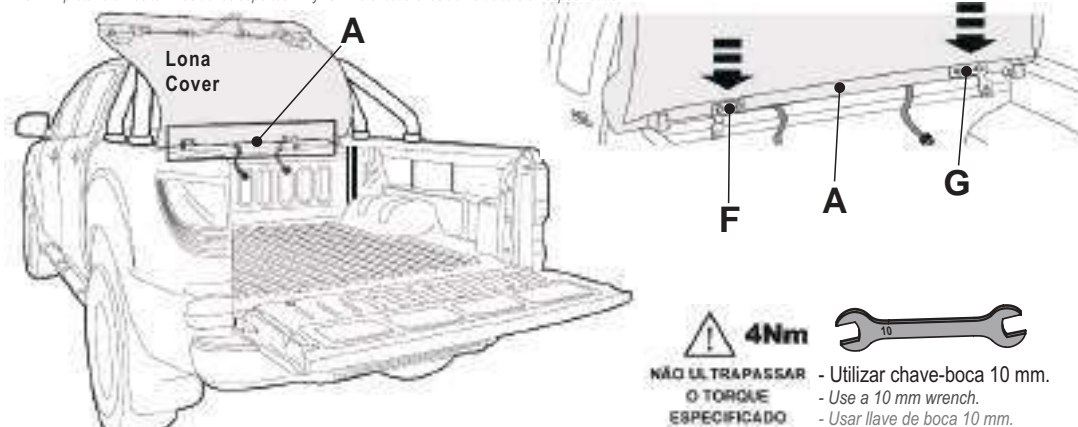
**06**

- Posicionar os perfis laterais "J" e "K" sobre a caçamba entre os contornos do Santantônio. (Detalhe 03).

Posicionar os perfis laterais "B" e "C" sobre a caçamba, garantindo que os terminais multitravas inferiores "I" estejam orientados para a traseira do veículo. (Detalhe 04).

- Position Side Rails "J" and "K" on the bucket between the contours of Roll Bar. (Detail 03).

Position Side Rails "B" and "B" on the tub sides ensuring "I" latch mounts are orientated to the rear of the vehicle. (Detail 04)

- Posicionar los perfiles laterales "J" y "K" en el cajón entre los contornos de la Barra de Antivuelco. (Detalle 03)

Posicionar los perfiles laterales "B" y "C" en el cajón, asegurándose de que los terminales multitravas inferiores "I" están orientados a la parte trasera del vehículo. (Detalle 04)

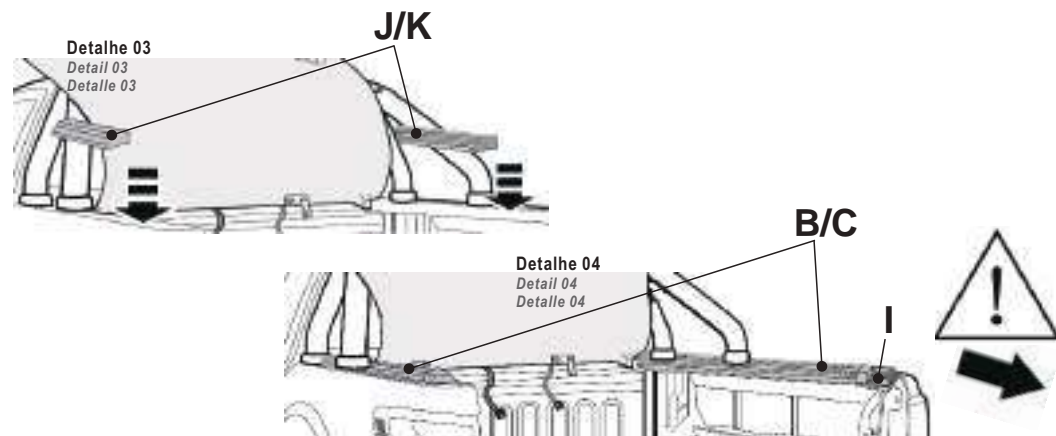



**07**

- Utilizando os adesivos de posição, dos grampos de fixação dos perfis laterais como referência, montar os grampos de fixação "D" nas laterais da caçamba (Detalhe 05).  
Garanta que os perfis laterais fiquem alinhados com o lado externo da caçamba.

- Using the stickers position from the retaining clips of side rails as a reference, build the retaining clips "D" on the side of the bucket (Detail 05).  
Ensure that the side rails are aligned with the outside of the bucket.

- Utilizando los adhesivos de posición de las abrazaderas de fijación de los perfiles laterales como una referencia, montar las abrazaderas de fijación "D" en la lateral del cajón (Detalle 05).  
Asegúrese de que los perfiles laterales están alineados con el lado externo del cajón.

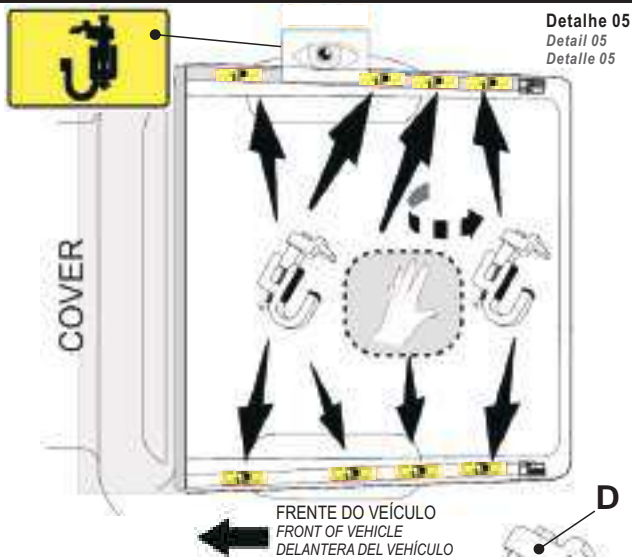

- Utilizar chave-boca 10 mm.  
- Use a 10 mm wrench.  
- Usar llave de boca 10 mm.

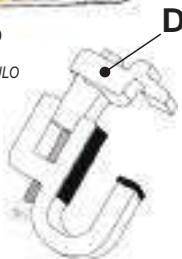
**08**

- Posicionar a travessa dianteira "E" entre os perfis laterais "J" e "K" e a travessa traseira "E" nos perfis laterais "B" e "C", conforme indicação dos adesivos colados nos perfis (Detalhe 06).

- Position the crossbar front "E" between the side rails "J" and "K", and the crossbar rear "E" on the side rails "B" and "C" as indicated by the stickers on the profiles (Detail 06).

- Posicionar el travesaño delantero "E" entre los perfiles laterales "J" y "K", y el travesaño trasero "E" en los perfiles laterales "B" y "C", según indicación de los adhesivos pegados en los perfiles (Detalle 06).

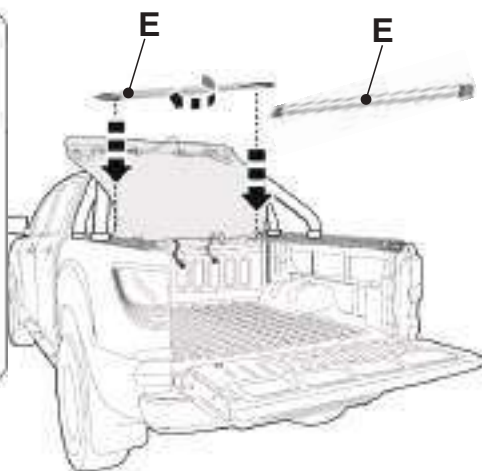
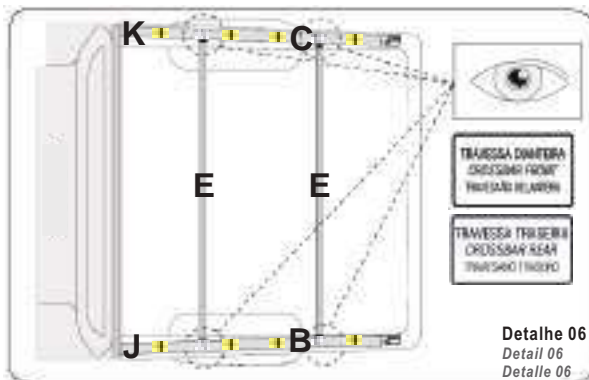
**09**

- Esticar a lona até a traseira.  
Encaixar manualmente os perfis flexíveis das laterais da lona nos perfis laterais "B e C", "J" e "K" iniciando na parte frontal da capota e seguindo até a traseira (Detalhe 07).  
Com a tampa traseira aberta, encaixar o terminal multitrava superior "H" no terminal multitrava inferior "I", pressionando suavemente para baixo as duas extremidades com a palma da mão até o total travamento das multitravas (Detalhe 08).  
Revisar o encaixe dos perfis flexíveis LD/LE (Detalhe 09).

- Stretch the cover towards the rear of the vehicle.  
Fix the cover to the side rails "B" and "C", "J" and "K" by folding the flexible flanges on the cover outward and rolling them in under the edge of the side rails (Detail 07).  
Position latches into stretch mounts. Holding the cover rail at the rear, roll towards the rear of the vehicle and down until latches click and are both locked into position. Ensure the flexible side flanges are fully seated into the side rails (Detail 08).  
To lock them in press firmly on the outside of the cover (Detail 09).

- Estirar la lona "A" hasta la parte trasera del vehículo.  
Encajar manualmente los perfiles flexibles de las laterales de la lona "A" en los perfiles laterales "B" y "C", "J" y "K", empezando en la parte delantera de la capota y siguiendo hasta la parte trasera. (Detalle 07).  
Con la tapa trasera abierta, encajar el terminal multitrava superior "H" en el terminal multitrava inferior "I", presionando suavemente hacia abajo ambos extremos con la palma de la mano hasta el bloqueo completo de las multitravas (Detalle 08).  
Revisar el ajuste de los perfiles flexibles L.D./L.I. (Detalle 09).

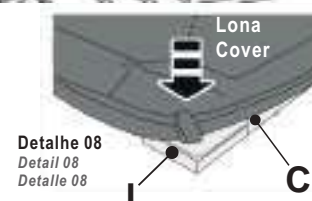
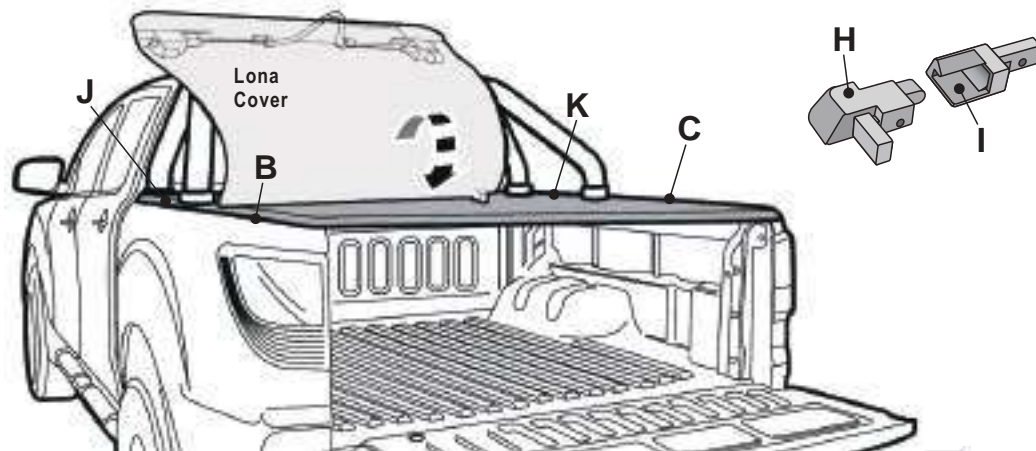
**10**

- Grudar os velcros, observando para que as borrachas de vedação da lona "A" estejam com acabamento perfeito com os tubos do Santantônio original.

- Stick the velcro, noting that the gaskets in the cover "A" are finished with perfect tubes Santantônio original.

- Pegue los velcros, señalando que los sellos de la lona "A" son con acabado perfecto con los tubos de la Barra de Antivuelco original.

