



K036

Engate de Reboque K2 | T-Cross 2020 -
K2 Towing Hitch | T-Cross 2020 -
Enganche de Remolque K2 | T-Cross 2020 -

ITEM Item Itm	QUANT. Qty. Cant.	DESCRIÇÃO Description Descripción
A	04	Pf. Sext. Flang. M12x1,75x35 M12x1,75x35 Hex. Flanged Bolt Torn. Hex. C/Brida M12x1,75x35
B	01	Pf. Sext. Flang. M10x1,5x20 M10x1,5x20 Hex. Flanged Bolt Torn. Hex. C/Brida M10x1,5x20
C	03	Parafuso Sext. M8x1,25x30 M8x1,25x30 Hex. Bolt Torn. Hex. M8x1,25x30
D	03	Pf. Phillips M5x0,8x30 M5x0,8x30 Phillips Bolt Torn. Phillips M5x0,8x30
E	02	Porca Sext. AF. M12x1,75 M12x1,75 Hex. SL. Nut Tuerca Hex. AF. M12x1,75
F	07	Porca Sext. AF. M10x1,50 M10x1,50 Hex. SL. Nut Tuerca Hex. AF. M10x1,50
G	02	Arruela Lisa M12x2,5x24 M12x2,5x24 Flat Washer Arandela Lisa M12x2,5x24
H	08	Arruela Lisa M10x2,0x20 M10x2,0x20 Flat Washer Arandela Lisa M10x2,0x20
I	02	Arruela Lisa M8x1,6x16 M8x1,6x16 Flat Washer Arandela Lisa M8x1,6x16
J	02	Arruela Plástica Plastic Washer Arandela de Plastico
K	02	Trava Dupla Doble Lock Traba Doble
L	03	Trava M10 M10 Lock Traba M10
M	01	Reforço Lado Esquerdo Left Side Reinforcement Refuerzo Lado Izquierdo
N	01	Reforço Lado Direito Right Side Reinforcement Refuerzo Lado Derecho
O	01	Chave 15 15 Wrench Clave 15
P	01	Pino Lock Pin Traba
Q	01	Grampo 3,5x70 3,5x70 Clip Presilla 3,5x70
R	01	Tomada Fêmea 7 Polos 12V (Tipo 12n) Female Socket 7 Pins Enchufe 7 Polos
S	02	Suportes LD/LE RS/LS Brackets Soportes LD/LI
T	01	Conjunto Estrutura Hitch Receiver Estructura
U	01	Ponteira Removable Drawbar Puntera
V	01	Tampa de Proteção Protective Cover Tapa Protectora

PARTES INCLUSAS / Parts Included / Piezas Incluidas

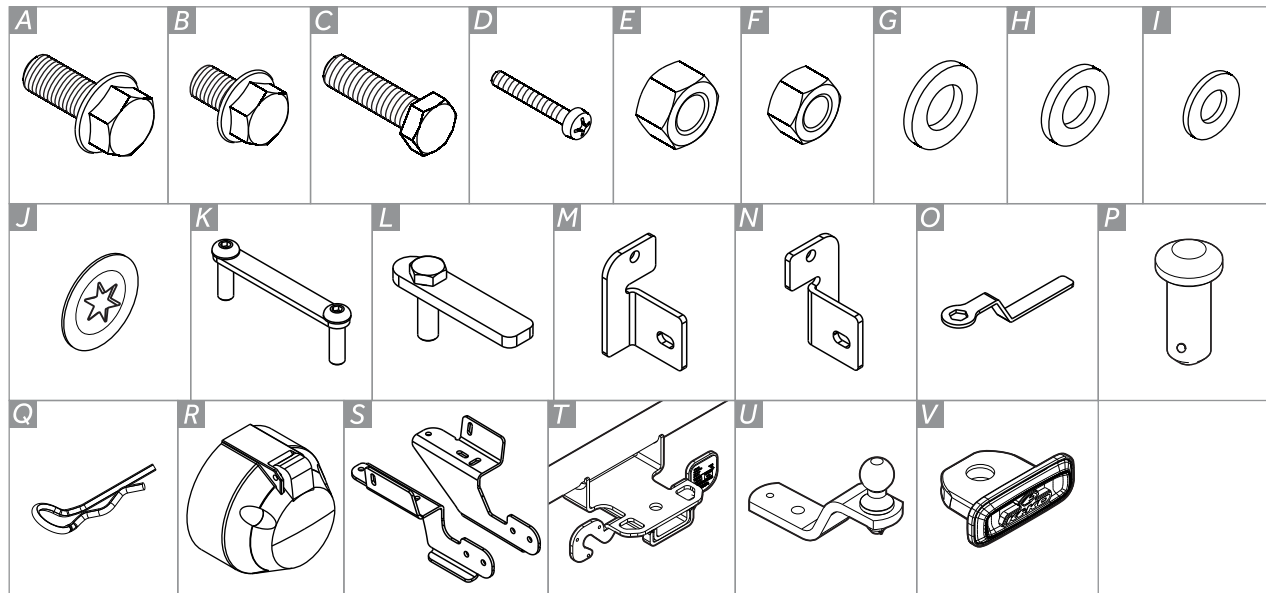

FERRAMENTAS / Tools / Herramientas

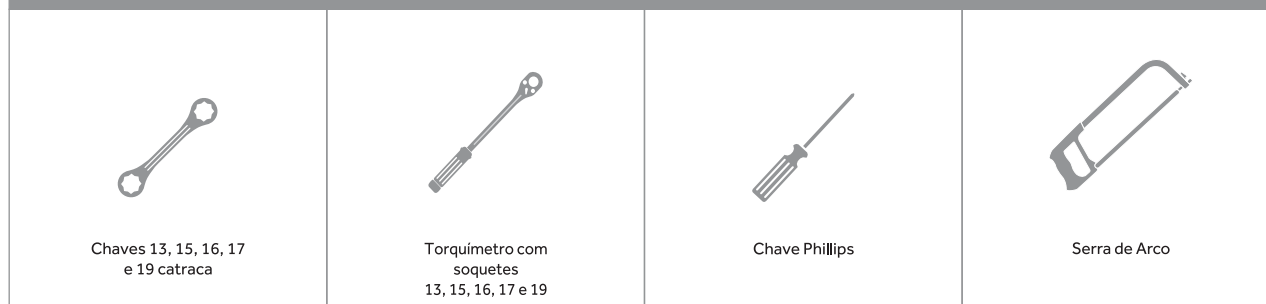

Chaves 13, 15, 16, 17 e 19 catraca

Torquímetro com soquetes 13, 15, 16, 17 e 19

Chave Phillips

Serra de Arco

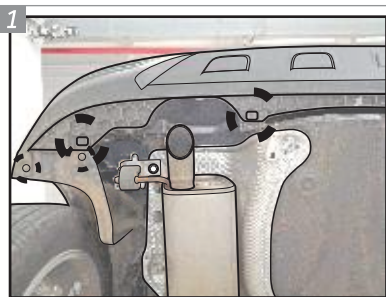

Do lado esquerdo do veículo, solte as fixações na parte de baixo do pára-choque para possibilitar a instalação.

On the left side of the vehicle, loosen the fixings on the underside of the bumper to allow installation.

En el lado izquierdo del vehículo, afloje las fijaciones en la parte inferior del parachoques para permitir la instalación.



Do lado direito do veículo, realize o mesmo procedimento, com a mesma finalidade.

On the right side of the vehicle, perform the same procedure, with the same purpose.

En el lado derecho del vehículo, realice el mismo procedimiento, con el mismo propósito.

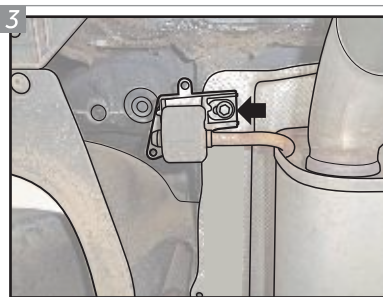

Do lado esquerdo do veículo, solte o parafuso que prende o final do escapamento ao assoalho.

On the left side of the vehicle, loosen the bolt that secures the end of the exhaust to the floor.

En el lado izquierdo del vehículo, afloje el tornillo que asegura el extremo del escape al piso.

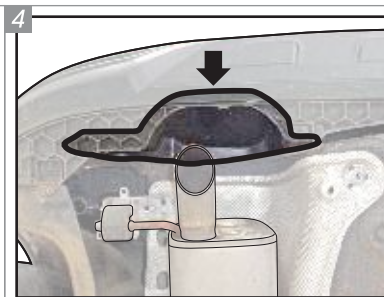

Remova a peça de acabamento destacada, presente logo acima do escapamento.

Remove the highlighted part, present just above the exhaust.

Retire la parte resaltada, presente justo encima del escape.

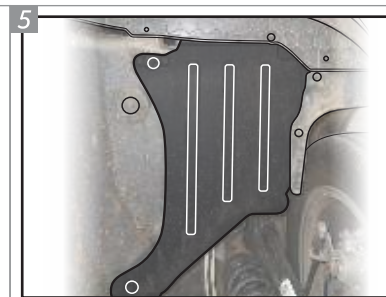

Do lado direito do veículo, solte temporariamente a peça plástica em destaque, para dar acesso as áreas de fixação do suporte.

On the right side of the vehicle, temporarily release the highlighted plastic piece to give access to the bracket fixing areas.

En el lado derecho del vehículo, suelte temporalmente la pieza de plástico resaltada para dar acceso a las áreas de fijación del soporte.

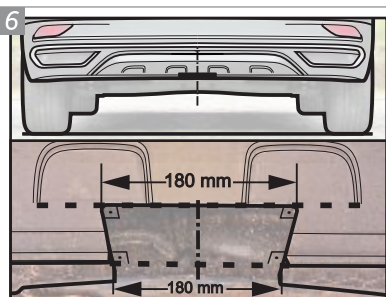

Com o auxílio de uma serra e utilizando a imagem acima como referência, faça um recorte no pára-choque para a passagem do Conjunto Estrutura. Utilize o final dos "dentes" como limite do recorte.

With the help of a saw and using the image above as a reference, make a cut in the bumper for the passage of the Hitch Receiver. Use the end of the "teeth" as the cutout boundary.

Con la ayuda de una sierra y usando la imagen de arriba como referencia, haga un corte en el parachoques para el paso de la Estructura. Utilice el extremo de los "dientes" como límite de corte.



No lado esquerdo do veículo, entre o parachoque e o escapamento, remova o parafuso em destaque.

On the left side of the vehicle, between the bumper and the exhaust, remove the highlighted bolt.

En el lado izquierdo del vehículo, entre el parachoques y el escape, retire lo tornillo resaltado.



No lado direito do veículo, repita o procedimento.

On the right side of the vehicle, repeat the procedure.

En el lado derecho del vehículo, realice el mismo procedimiento



No isolamento térmico do lado esquerdo, faça duas furações coincidentes com os furos presentes na estrutura do veículo.

In the thermal insulation on the left side, drill two holes that match the holes in the vehicle structure.

En el aislamiento térmico de la izquierda, taladre dos agujeros que coincidan con los agujeros en la estructura del vehículo.

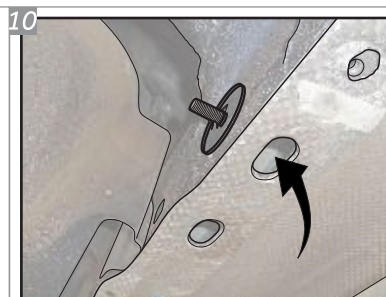

Comece posicionando a Trava "L" na furação lateral. Para isso, ela deve entrar pelo furo destacado e ser gentilmente posicionada com a rosca para o lado de fora do furo lateral. Para evitar que ela caia, coloque a Arruela Plástica "J".

Start by placing "L" Lock in the side hole. To do this, it must enter through the highlighted hole and be gently positioned with the thread outside the side hole. To prevent it from falling, place the "J" Plastic Washer.

Comience colocando la Traba "L" en el orificio lateral. Debe se ingresar a través del orificio resaltado y colocarse suavemente con la rosca fuera del orificio lateral. Para evitar que se caiga, coloque la Arandela de Plástico "J".

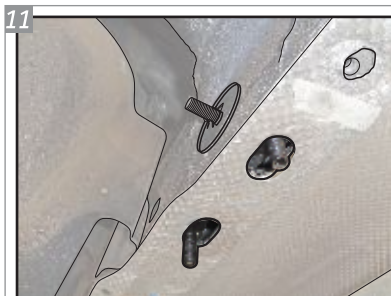

11 Nos dois furos restantes coloque uma Trava "K", como mostra a imagem.

In the remaining two holes, place an "K" Lock, as shown in the image.

En los dos agujeros restantes, coloque una Traba "K", como se muestra en la imagen.

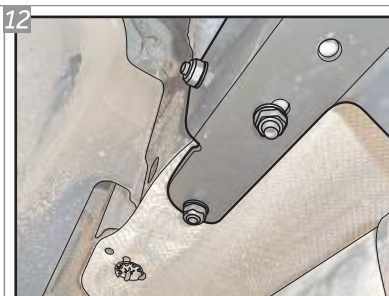

12 Coloque o Suporte "S" na posição e fixe-o utilizando Porcas "F" e Arruelas "H".

Place "S" Bracket in position and secure it using "F" Nuts and "H" Washers.

Coloque el Soporte "S" en su posición y asegúrelo con las Tuercas "F" y las Arandelas "H".

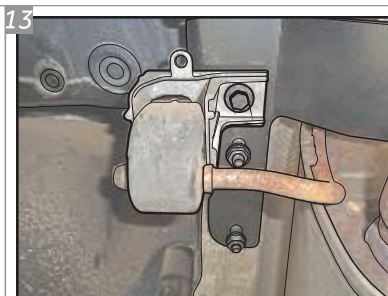

13 Após fixar o Suporte "S" ao veículo, já é possível fixar novamente o escapamento a estrutura com Parafuso "C" e Arruela "H".

After placing the "S" Bracket to the vehicle, it is already possible to fix the exhaust to the structure again with "C" Bolt and "H" Washer.

Después de fijar el Soporte "S" al vehículo, ya es posible fijar el escape a la estructura nuevamente con Tornillo "C" y Arandela "H".

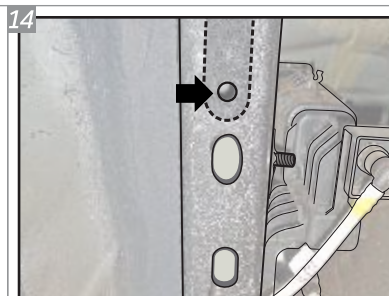

14 Para o lado direito o procedimento é semelhante, porém, antes de adicionar a Trava "K" deve ser posicionada outra Trava "L" no furo destacado na imagem.

For the right side the procedure is similar, however, before adding "K" Lock, another "L" Lock must be positioned in the hole highlighted in the image.

Para el lado derecho, el procedimiento es similar, sin embargo, antes de agregar la Traba "K", se debe colocar otra Traba "L" en el orificio resaltado en la imagen.

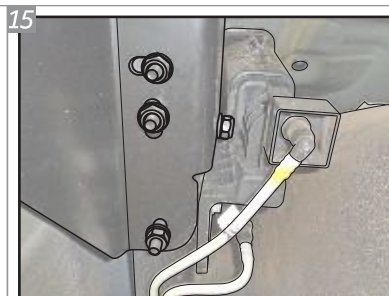

15 Coloque o Suporte "S" na posição e fixe-o utilizando Porcas "F" e Arruelas "H".

Place "S" Bracket in position and secure it using "F" Nuts and "H" Washers.

Coloque el Soporte "S" en su posición y asegúrelo con las Tuercas "F" y las Arandelas "H".

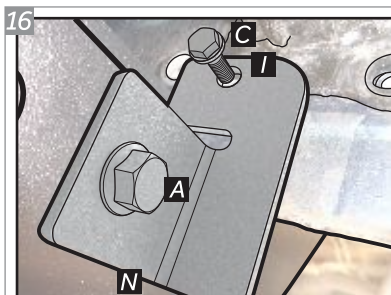

16 No lado direito, posicione o Reforço "N" de modo que seu furo superior esteja alinhado com a fixação que ficou disponível no passo 8, colocando um Parafuso "C" e uma Arruela "I". O furo inferior alinha com a furação presente no suporte, nele deve ser colocado um Parafuso "A". Repita no lado esquerdo.

On the right side, position the "N" Reinforcement so that its top hole is aligned with the fixing that was available in step 8, placing a "C" Bolt and a "I" Washer. The lower hole aligns with the hole present in the Bracket, in which a "A" Bolt must be placed. Repeat on the left side.

Del lado derecho, posicione el Refuerzo "N" de manera que su orificio superior quede alineado con la fijación que dispuso en el paso 8, colocando un Tornillo "C" y una Arandela "I". El orificio inferior se alinea con el orificio presente en el soporte, en el cual se debe colocar un Tornillo "A". Repetir en el lado izquierdo.

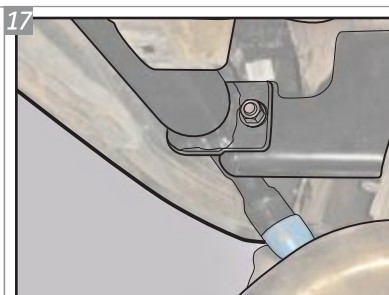

17 Com os dois Suportes montados, posicione o Conjunto Estrutura "T" entre eles. Para a fixação, utilize Parafusos "A", Porcas "E" e Arruelas "G".

With the two Supports assembled, position the "T" Structure Set between them. For fixing, use "A" Bolts, "E" Nuts and "G" Washers.

Con los dos Soportes montados, coloque la Estructura "T" entre ellos. Para la fijación, use Tornillos "A", Tuercas "E" y Arandelas "G".

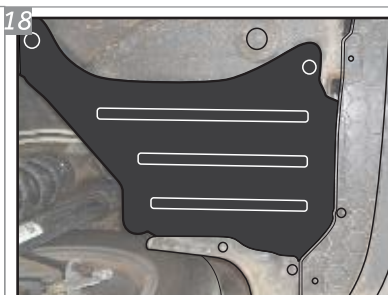

18 Instale novamente a peça plástica presente no lado direito do veículo e as fixações da parte inferior do pára-choque.

Reinstall the plastic part on the right side of the vehicle and the fixings at the bottom of the bumper.

Vuelva a instalar la parte de plástico en el lado derecho del vehículo y las fijaciones en la parte inferior del parachoques.

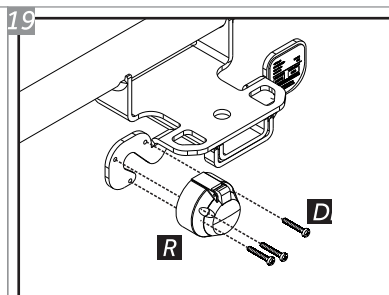

19 Posicione a Tomada "R" no conjunto estrutura nas furações indicadas e insira os Parafusos "D". Para fixar a tomada, utilize a chave phillips.

Put the "R" Socket on the hitch receiver in the holes indicated and insert the "D" Bolts. For fixing the socket, use the phillips wrench.

Ponga el Enchufe "R" en la estructura en los agujeros indicados y inserte los Tornillos "D". Para asegurar el enchufe, usar la clave phillips.

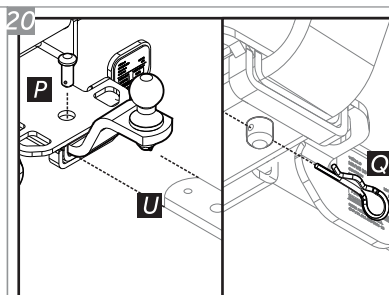

20 Deslize a Ponteira "U" para dentro, de forma que os seus furos e os do engate fiquem alinhados. Insira o Pino Trava "P" e empurre até que o furo para colocação do Grampo "Q" fique visível no lado oposto.

Slide the "U" Removable Drawbar inside, in a way that its holes and the hitch ones are aligned. Insert the "P" Lock Pin and push until the hole for placing the "Q" Clip is visible on the opposite side.

Deslice la Puntera Removable "U" de manera que sus agujeros y los de lo enganche estén alineados. Inserte el Pasador de Bloqueo "P" y empuje hasta que el agujero para colocar la Presilla "Q" sea visible en el lado opuesto.

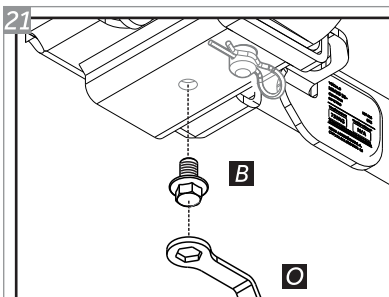

Após posicionar a Ponteira, localize o furo para inserir o Parafuso Anti Ruído, item "B". Aperte o mesmo para evitar que a trepidação do veículo, em terrenos irregulares, gere ruídos indesejados.

After positioning the Drawbar, locate the hole to insert the Anti-Noise Screw, item "B". Tighten it to avoid unwanted noises, generated by the vehicle's shake on uneven terrain.

Después de colocar la Puntera, localice el orificio para insertar el Tornillo Antirruído, elemento "B". Apriete para evitar que la vibración de vehículo, en un terreno irregular, genere ruido no deseado.

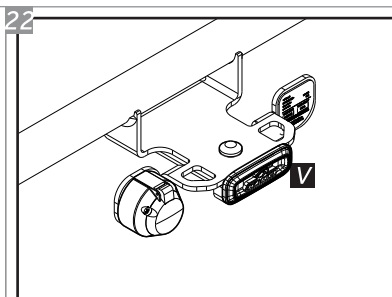

Observe que, quando o engate não for utilizado, a Ponteira deve ser substituída pela Tampa de Proteção "V". Após colocada, a tampa de proteção deverá ser fixada com o Pino Trava "P" e com o Grampo "Q" afim de evitar a perda da mesma.

Note that when the hitch is not used, the Removable Drawbar must be replaced by the "V" Protective Cover. Once placed, the protective cover must be secured with the "P" Lock Pin and the "Q" Clip in order to avoid losing it.

Tenga en cuenta que cuando no se utiliza el enganche, la Puntera Removible debe ser reemplazada por la Tapa de Protección "V". Una vez colocado, la tapa de protección debe ser asegurada con el Pasador de Bloqueo "P" y la Presilla "Q" para evitar perderla.

Para fazer a instalação elétrica da tomada do engate, visite sua oficina de confiança.

To make the electrical installation of the hitch socket, visit your trusted workshop.

Para hacer la instalación eléctrica del enchufe de enganche, visite a su taller de confianza.

GARANTIA / Warranty / Garantía

Keko Acessórios S.A. concede ao comprador original dos produtos Keko garantia de três anos a partir da data da compra original por defeito de fabricação em matéria-prima, mão-de-obra ou acabamento, em serviço ou uso normal, sendo devidamente comprovados. Excluem a garantia danos ocasionados por colisões, uso indevido do produto como sobrecarga, limpeza incorreta, instalação inadequada, alteração da concepção original do produto ou nº de série (disponível no produto e na embalagem) de fabricação removido.

Conservação, limpeza e durabilidade: para limpeza utilizar somente água, sabão neutro, esponja ou flanela. Para conservação de produtos com acabamento cromo utilizar periodicamente cera automotiva. Nunca utilizar produtos químicos ou abrasivos, dado que seus componentes riscam o acabamento e expõe à corrosão os produtos com acabamento em cromo e danificam os produtos em plástico.

Solicitação da garantia: solicitar à loja em que foi efetuada a compra a avaliação do problema. Em caso de reclamação procedente, a peça será substituída sem ônus ao proprietário. O conserto ou substituição das partes do equipamento não ocasionará prolongamento do prazo de garantia estabelecido para o mesmo.

Termo de responsabilidade dos produtos Keko: a Keko não assume qualquer responsabilidade em virtude de ocorrências de qualquer natureza, decorrentes da má utilização/instalação dos seus produtos. Após a utilização do produto/embalagem recomendamos a correta destinação para cada tipo de material conforme lei vigente.

Os produtos Keko são comercializados como acessórios meramente decorativos e não devem ser considerados como medida de proteção para o veículo ou passageiros em casos de colisão ou capotagem.

Keko Acessórios S.A. warrants to the original purchaser of Keko's products, for the period of three years, from the date of the purchase, that the product is free from defects in raw material, workmanship or finishing and it is Keko's obligation, under this warranty, to repair or replace, at Keko's election, any part or parts of the product which prove to be defective. This warranty shall not apply to any product which has suffered damage from collision, mishandling, misuse, incorrect cleaning, and incorrect installation or to any product that has been altered from its original conception or had its serial number (available in the product and packaging) removed.

Maintenance, cleaning and durability: for cleaning use only water, neutral soap and sponge or flannel. Periodically use automotive wax to conserve the chrome-plated parts. Never use chemicals or abrasive products not to scratch and expose the product to corrosion.

Warranty Claim: request the shop where the accessory was purchased to evaluate the defect. If proved to be Keko's liability, the part will be repaired or replaced without charge. The repair or replacement of the parts will not result in extension of the warranty term provided.

Keko's Liability Term: Keko does not assume any responsibility for the mishandling or wrong installation of its products. After using the product/packaging we recommend the appropriate destination for each type of material according applicable law.

Keko's products are merely decorative and do not guarantee the safety of the occupant or vehicle in case of a rollover or other vehicle accident.

Keko Accesorios S.A. le concede al comprador original de los productos Keko garantía de tres años a partir de la fecha de compra original por defecto de fabricación en la materia prima, mano de obra o terminación, en servicio o durante el uso normal, siempre que debidamente comprobados. Se excluyen de la garantía los daños ocasionados por colisión, uso indebido del producto como exceso de carga, limpieza incorrecta, instalación inadecuada, alteración de la concepción original del producto o cuando se haya retirado el número de serie (disponible en el producto y en el empaque) de fabricación.

Conservación, limpieza y durabilidad: para limpieza, utilizar solamente agua, jabón neutro, esponja o franela. Para la conservación de productos con terminación cromo, utilizar periódicamente cera para automóviles. Nunca utilizar productos químicos o abrasivos, dado que sus componentes arañan la terminación y exponen los productos con terminación de cromo a la corrosión, perjudicando los productos de plástico.

Solicitud de la garantía: solicitar la evaluación del problema en el establecimiento donde se efectuó la compra. En caso de reclamación procedente, se cambiará la pieza sin cargo para el propietario. La reparación o cambio de las partes del equipo no representa prolongación de su plazo de garantía original.

Término de responsabilidad de los productos Keko: Keko no asume ninguna responsabilidad en virtud de cualquier tipo de avería que resulte de mala utilización/instalación de sus productos. Después de la utilización del producto/empaque recomendamos el destino apropiado para cada tipo de material, según la legislación aplicable.

Los productos Keko se comercializan como accesorios meramente decorativos y no se deben considerar como medida de protección del vehículo o de sus pasajeros en caso de colisión o volcamiento.

SAK: SERVIÇO DE ATENDIMENTO KEKO

54 3279.5811 sak@keko.com.br