



K875

Engate de Reboque K1 | SW4 2016 -
K1 Towing Hitch | SW4 2016 -
Enganche de Remolque K1 | SW4 2016 -

ITEM Item Item	QUANT. Qty. Cant.	DESCRIÇÃO Description Descripción
A	06	Pf. Sext. Flang. M12x1,75x30 M12x1,75x30 Hex. Bolt With Washer Torn. Hex. C/ Arandela M12x1,75x30
B	03	Pf. Phillips Cab. Pan M5x0,8x30 M5x0,8x30 Phillips Flat Head Bolt Torn. Phillips Cabeza Plana M5x0,8x30
C	02	Parafuso Sext. M12x1,25x40 M12x1,25x40 Hex. Bolt Torn. Hex. M12x1,25x40
D	04	Porca. Sext. M12x1,75 M12x1,75 Hex. Nut Tuerca Hex. C/ Arandela M12x1,75
E	01	Tomada Fêmea 7Polos 12V (Tipo 12n) Female Socket 7 Pins Enchufe 7 Polos
F	01	Grampo 3,5x70 3,5x70 Clip Presilla 3,5x70
G	01	Pino Trava 5/8" x149 ERS-10 5/8" x149 ERS-10 Lock Pin Pasador de Bloqueo 5/8" x149 ERS-10
H	06	Arruela Lisa M12x24 M12x24 Flat Washer Arandela Lisa M12x24
I	06	Arruela Lisa M5x10 M5x10 Flat Washer Arandela Lisa M5x10
J	02	Suportes LD/LE FS/LS Supports Soportes LD/LI
K	01	Conjunto Estrutura Hitch Receiver Estructura

PARTES INCLUSAS / Parts Included / Piezas Incluidas

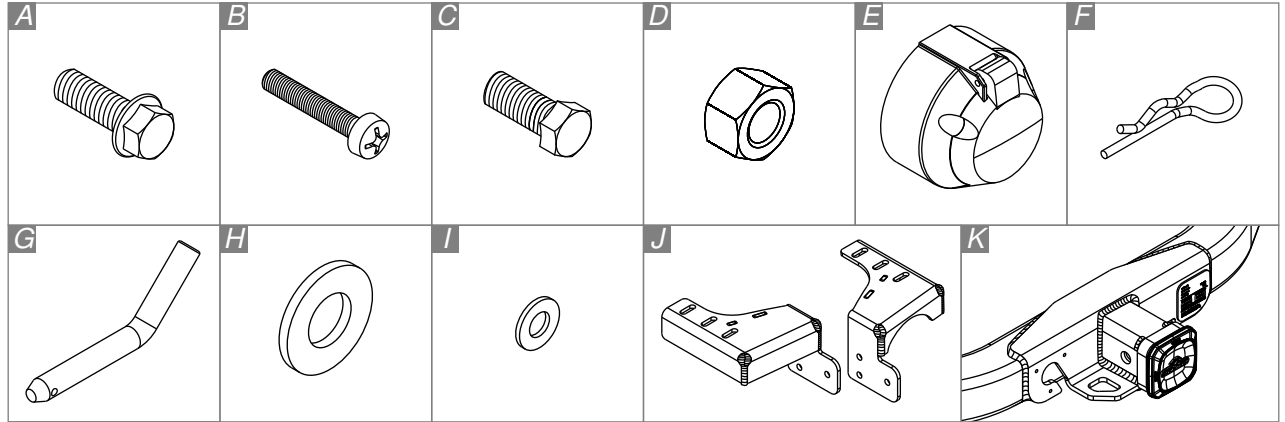

PONTEIRA COMPATÍVEL		
K1	K1+	K3
K578	-	-

FERRAMENTAS / Tools / Herramientas

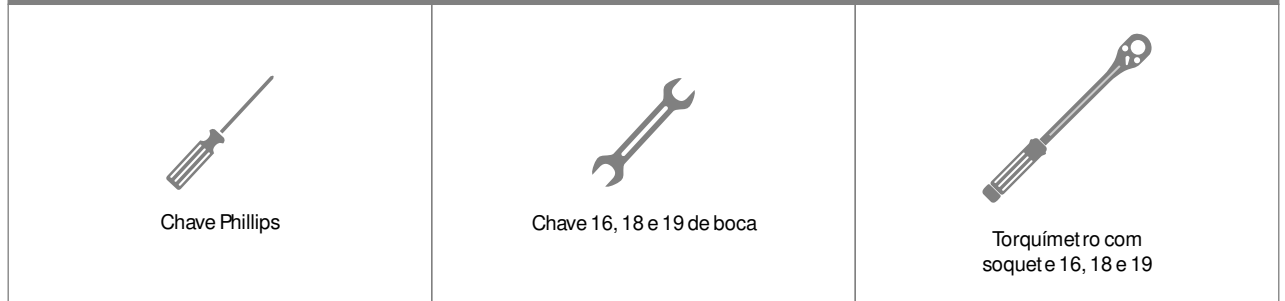

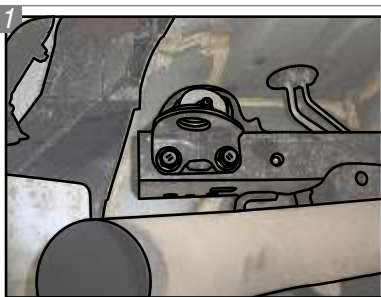

1 No lado direito do veículo, localize a alça presa à estrutura. Remova esta peça e guarde os parafusos. Os parafusos originais serão utilizados para a fixação do suporte do engate.

Locate the strap attached to the right side of the vehicle's structure. Remove this part and keep the bolts. The original bolts will be used for the towing hitch fixation.

Localizar la manija que está unido a la estructura en el lado derecho del vehículo. Eliminar esta pieza y mantener los tornillos. Los tornillos originales se utilizan para fijar el soporte de enganche.

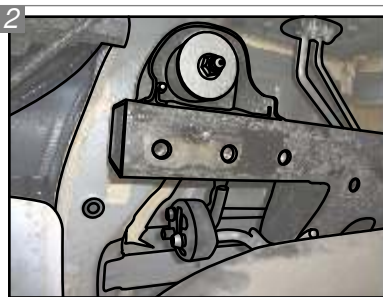

2 Ficarão aparentes três furos para a fixação do Suporte "J" do engate de reboque.

There will be three holes for the towing's hitch "J" Support fixation.

Son evidentes tres agujeros para la fijación del Soporte "J" del enganche de remolque.

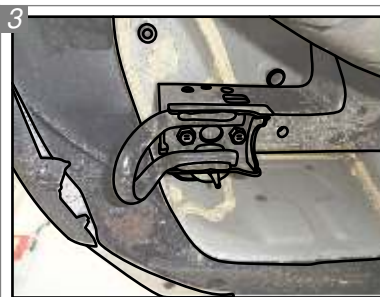

3 Também existe uma alça montada no lado esquerdo do veículo, remova esta peça. Os parafusos originais são utilizados para a fixação do suporte do engate.

On the right side of the vehicle there is also a strap, remove this piece. The original bolts are used for the towing hitch's fixation.

También hay un mango montado en el lado izquierdo del vehículo, retire esta pieza. Los tornillos originales se utilizan para fijar el soporte de enganche.

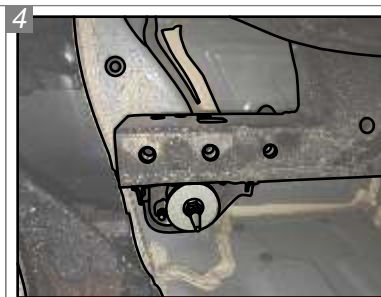

4 Ficarão aparentes três furos do lado esquerdo do veículo.

There are also four holes visible on the right side of the vehicle.

También son evidentes cuatro agujeros en el lado derecho del vehículo.

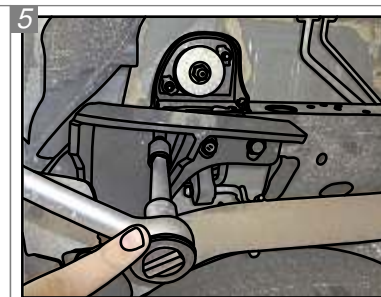

5 Com os suportes no lugar, utilize os dois parafusos originais, removidos anteriormente, um Parafuso "C" e uma Arruela "H", para fixar a peça no veículo. Repita este procedimento do outro lado.

With the supports in place, use the two previously removed, original bolts, a "C" Bolt and an "H" Washer, to fix the piece on the vehicle. Repeat this procedure on the other side.

Con los soportes en su lugar, utilice los dos tornillos originales, que quitó anteriormente, un Tornillo "C" y una Arandela "H", para fijar la pieza a la carrocería. Repita este procedimiento en el otro lado.

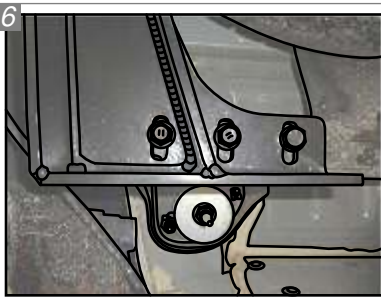

6 Com os suportes presos ao veículo, visualize o local onde é preso o Conjunto Estrutura "K".

With the supports already attached to the vehicle, look at the place where the "K" Hitch Receiver is fixed.

Con los soportes unidos al vehículo, ver la ubicación donde va estar unido a la Estructura "K".

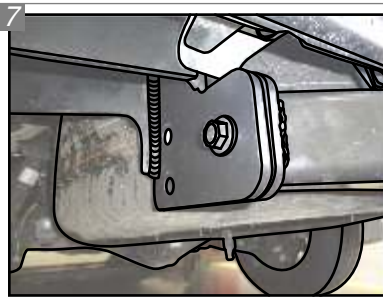

7 Para fixar o Conjunto Estrutura "K", utilize um Parafuso "A", nos dois lados, apenas para ajudar no posicionamento.

For the "K" Hitch Receiver fixing, use an "A" Bolt, on both sides, just to help with the positioning.

Para asegurar la estructura del Conjunto "K", use un Tornillo "A", en ambos lados, sólo para ayudar a posicionar.

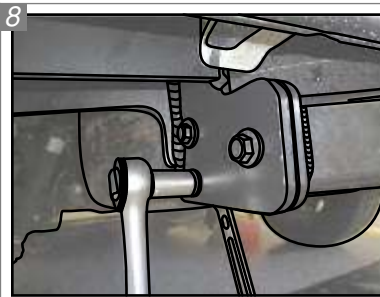

8 Utilize os Parafusos "A" restantes, juntamente com Porcas "D" e Arruelas "H", para prender o conjunto ao suporte.

Use the remaining "A" Bolts, along with "D" Nuts and "H" Washers, to secure the setting of the hitch to the support.

Utilice los Tornillos "A" restantes, junto con las Tuercas "D" y Arandelas "H", para fijar el conjunto al soporte.

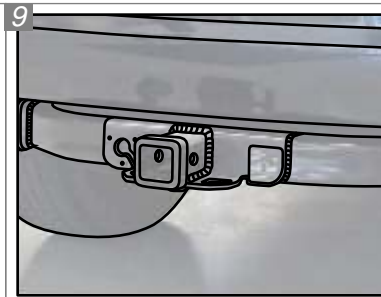

9 Após realizada a etapa de instalação, observe o posicionamento do engate para realizar a etapa de montagem.

After making the installation, note the positioning of the hitch to perform the assembling step.

Después de hacer su instalación, tenga en cuenta el posicionamiento del enganche para llevar a cabo la etapa de montaje.

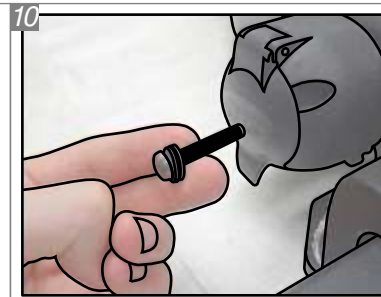

10 Coloque duas Arruelas "I" em cada Parafuso "B".

Place two "I" Washers on each "B" Bolt.

Ponga dos Arandelas "I" en cada Tornillo de "B".

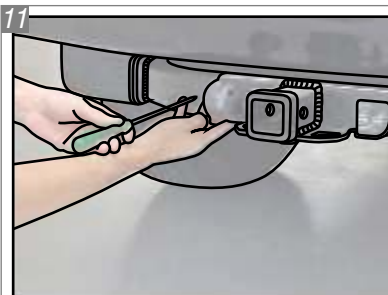

11
 Posicione a Tomada "E" no conjunto estrutura nas furações indicadas e insira os Parafusos "B". Para fixar a tomada, utilize a chave phillips.

Put the "H" Socket on the hitch receiver in the holes indicated and insert the "C" Bolts. For fixing the socket, use the phillips wrench.

Ponga el Enchufe "H" en la estructura en los agujeros indicados e inserte los Tornillos "C". Para asegurar el enchufe usar la clave phillips.



12
 Insira a sua ponteira K1 conforme indicado na ilustração.

Insert your K1 removable drawbar as shown in the illustration.

Ponga su puntera removable K1 como se muestra en la ilustración.

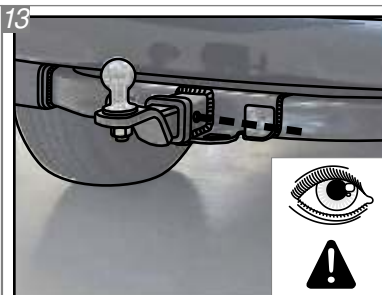

13
 Deslice a ponteira K1 para dentro, de forma que os seus furos e os do engate fiquem alinhados.

Slide the K1 removable drawbar inside, in a way that its holes and the hitch ones are aligned.

Deslice la puntera removable K1 de manera que sus agujeros y los de lo enganche estén alineados.

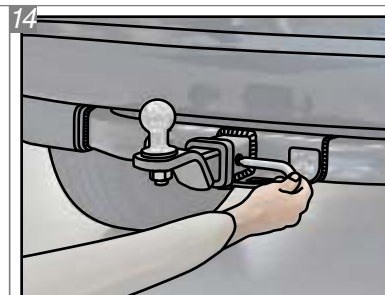

14
 Insira o Pino Trava "G" conforme indicado na ilustração.

Insert the Lock Pin "G" as shown in the illustration.

Inserte el Pasador de Bloqueo "G" como se muestra en la ilustración.

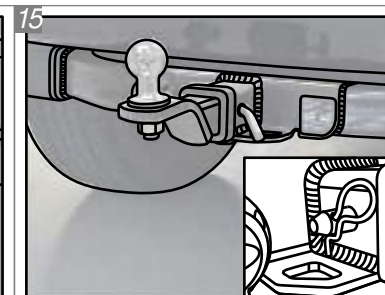

15
 Insira o Pino Trava "G" e empurre até que o furo para colocação do Grampo "F" fique visível no lado oposto.

Insert the "G" Lock Pin and push until the hole for placing the "G" Clip is visible on the opposite side.

Inserte el Pasador de Bloqueo "G" y empuje hasta que el agujero para colocar la Presilla "F" sea visible en el lado opuesto.

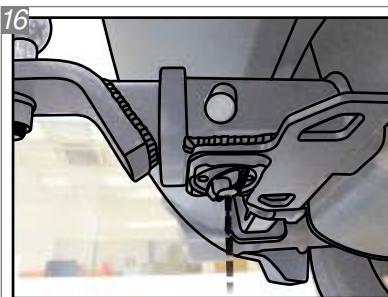

16
 Após posicionar a ponteira K1, localize o o manipulô anti-ruído, na parte inferior do engate. Aperte o mesmo para evitar que a trepidação do veículo, em terrenos irregulares, gere ruídos indesejados.

After positioning the K1 removable drawbar, locate the anti-noise handle, on the bottom of the hitch. Tighten it to avoid unwanted noises, generated by the vehicle's shake on uneven terrain.

Después de posicionar la puntera removable K1, localice el manipulô anti-ruído, en la parte inferior del enganche. Apriete para evitar que la vibración de vehículo, en un terreno irregular, genere ruido no deseado.

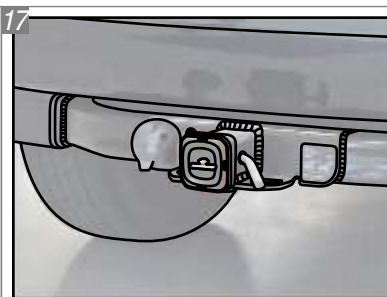

17
 Observe que, quando o engate não for utilizado, a ponteira K1 deve ser substituída pela tampa de proteção.

Note that when the hitch is not used, the K1 removable drawbar must be replaced by the protective cover.

Tenga en cuenta que cuando no se utiliza el enganche, la puntera removable K1 debe ser reemplazada por la tapa de protección.

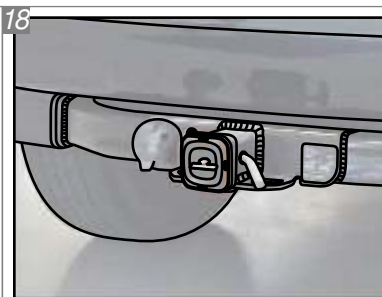

18
 Após colocada, a tampa de proteção deverá ser fixada com o Pino Trava "G" e com o Grampo "F" afim de evitar a perda da mesma.

Once placed, the protective cover must be secured with the "G" Lock Pin and the "F" Clip in order to avoid losing it.

Una vez colocado, la tapa de protección debe ser asegurada con el Pasador de Bloqueo "G" y la Presilla "F" para evitar perderla.

Para fazer a instalação elétrica da tomada do engate, visite sua oficina de confiança.

To make the electrical installation of the hitch socket, visit your trusted workshop.

Para hacer la instalación eléctrica del enchufe de enganche, visite a su taller de confianza.

GARANTIA / Warranty / Garantia

Keko Acessórios S.A. concede ao comprador original dos produtos Keko garantia de três anos a partir da data da compra original por defeito de fabricação em matéria-prima, mão-de-obra ou acabamento, em serviço ou uso normal, sendo devidamente comprovados. Excluem a garantia danos ocasionados por colisões, uso indevido do produto como sobrecarga, limpeza incorreta, instalação inadequada, alteração da concepção original do produto ou nº de série (disponível no produto e na embalagem) de fabricação removido.

Conservação, limpeza e durabilidade: para limpeza utilizar somente água, sabão neutro, esponja ou flanela. Para conservação de produtos com acabamento cromo utilizar periodicamente cera automotiva. Nunca utilizar produtos químicos ou abrasivos, dado que seus componentes riscam o acabamento e expõe à corrosão os produtos com acabamento em cromo e danificam os produtos em plástico.

Solicitação da garantia: solicitar à loja em que foi efetuada a compra a avaliação do problema. Em caso de reclamação procedente, a peça será substituída sem ônus ao proprietário. O conserto ou substituição das partes do equipamento não ocasionará prolongamento do prazo de garantia estabelecido para o mesmo.

Termo de responsabilidade dos produtos Keko: a Keko não assume qualquer responsabilidade em virtude de ocorrências de qualquer natureza, decorrentes da má utilização/instalação dos seus produtos. Após a utilização do produto/embalagem recomendamos a correta destinação para cada tipo de material conforme lei vigente.

Os produtos Keko são comercializados como acessórios meramente decorativos e não devem ser considerados como medida de proteção para o veículo ou passageiros em casos de colisão ou capotagem.

Keko Acessórios S.A. warrants to the original purchaser of Keko's products, for the period of three years, from the date of the purchase, that the product is free from defects in raw material, workmanship or finishing and it is Keko's obligation, under this warranty, to repair or replace, at Keko's election, any part or parts of the product which prove to be defective. This warranty shall not apply to any product which has suffered damage from collision, mishandling, misuse, incorrect cleaning, and incorrect installation or to any product that has been altered from its original conception or had its serial number (available in the product and packaging) removed.

Maintenance, cleaning and durability: for cleaning use only water, neutral soap and sponge or flannel. Periodically use automotive wax to conserve the chrome-plated parts. Never use chemicals or abrasive products not to scratch and expose the product to corrosion.

Warranty Claim: request the shop where the accessory was purchased to evaluate the defect. If proved to be Keko's liability, the part will be repaired or replaced without charge. The repair or replacement of the parts will not result in extension of the warranty term provided.

Keko's Liability Term: Keko does not assume any responsibility for the mishandling or wrong installation of its products. After using the product/packaging we recommend the appropriate destination for each type of material according applicable law.

Keko's products are merely decorative and do not guarantee the safety of the occupant or vehicle in case of a rollover or other vehicle accident.

Keko Accesorios S.A. le concede al comprador original de los productos Keko garantía de tres años a partir de la fecha de compra original por defecto de fabricación en la materia prima, mano de obra o terminación, en servicio o durante el uso normal, siempre que debidamente comprobados. Se excluyen de la garantía los daños ocasionados por colisión, uso indebido del producto como exceso de carga, limpieza incorrecta, instalación inadecuada, alteración de la concepción original del producto o cuando se haya retirado el número de serie (disponible en el producto y en el empaque) de fabricación.

Conservación, limpieza y durabilidad: para limpieza, utilizar solamente agua, jabón neutro, esponja o flanela. Para la conservación de productos con terminación cromo, utilizar periódicamente cera para automóviles. Nunca utilizar productos químicos o abrasivos, dado que sus componentes arañan la terminación y exponen los productos con terminación de cromo a la corrosión, perjudicando los productos de plástico.

Solicitud de la garantía: solicitar la evaluación del problema en el establecimiento donde se efectuó la compra. En caso de reclamación procedente, se cambiará la pieza sin cargo para el propietario. La reparación o cambio de las partes del equipo no representará prolongación de su plazo de garantía original.

Término de responsabilidad de los productos Keko: Keko no asume ninguna responsabilidad en virtud de cualquier tipo de avería que resulte de mala utilización/instalación de sus productos. Después de la utilización del producto/empaque recomendamos el destino apropiado para cada tipo de material, según la legislación aplicable.

Los productos Keko se comercializan como accesorios meramente decorativos y no se deben considerar como medida de protección del vehículo o de sus pasajeros en caso de colisión o volcamiento.